

В сотрудничестве с:  
In cooperation with:



Электронный  
контроль состояния

Electronic Condition  
Monitoring

Радиочастотная  
идентификация

Radio Frequency Identification

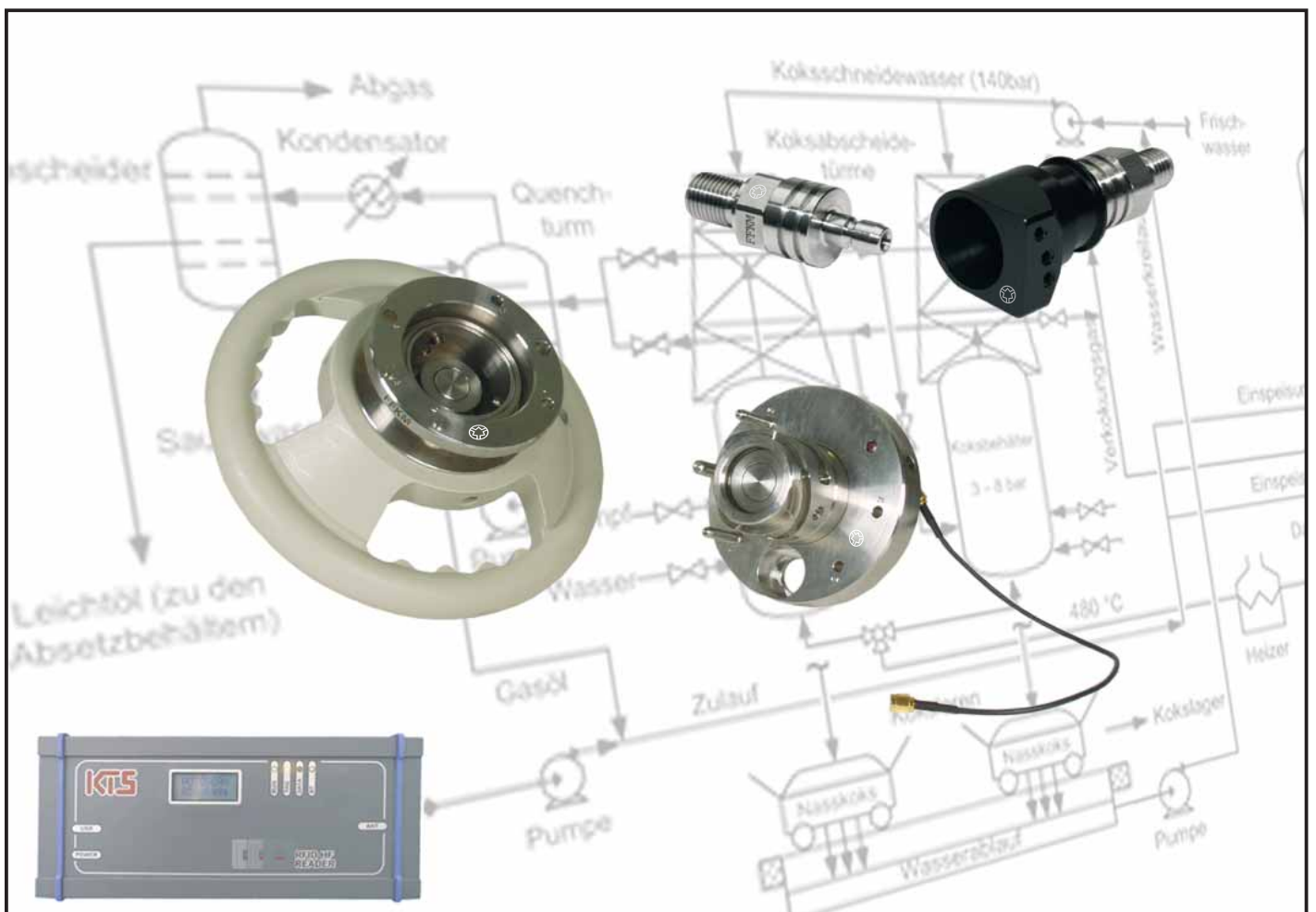

Специалисты Walther Präzision в сотрудничестве с KTS-Systeme внедрили технологию радиочастотной идентификации (РЧИД) в конструкцию БРС с клапанами, выпускаемых компанией в широком ассортименте (более чем 400 000 моделей).

Технология РЧИД может использоваться для решения разнообразных сложных задач с повышенными требованиями, в том числе в отношении обеспечения безопасности эксплуатации. Эта технология обеспечивает надежность управления и электронно документируемого мониторинга процессов наполнения емкостей разными жидкостями и/или контуров подачи таких жидкостей.

### Области применения:

Заправочные станции, транспортировка жидкостей, испытательные стенды и т.д.

### Описание:

РЧИД-антенна в неподвижно установленной половине БРС (закрепленная половина) безошибочно идентифицирует РЧИД-передатчик (см. рис. 1) во второй половине БРС (свободная половина) по завершении соединения. При этом передатчик свободной половины передает все важные сведения (включая данные в памяти передатчика) бесконтактным образом закрепленной половине. Таким образом, положение БРС может быть четко определено по коду РЧИД-передатчика. Это позволяет автоматически управлять запуском последующих этапов технологического процесса.

### Преимущества РЧИД-технологии

**Безопасность:** благодаря активной интеграции муфты БРС в систему управления ток жидкости открывается только после проверки

правильности выполнения соединения.

**Документирование:** сведения о соединении, например по заправочным станциям, доступны в режиме реального времени, а также могут

сохраняться в передатчике.

**Статистика:** в дальнейшем могут использоваться данные о частоте выполнения соединения, его продолжительности и пр.

Walther Präzision integrated Radio-Frequency-Identification technology (RFID) in its self-sealing coupling programme with more than 400,000 variants, in cooperation with KTS-Systeme.

RFID technology can be used for many complex, demanding and safety-relevant applications. It ensures a reliable control and electronically-documented monitoring of (re)filling processes with different fluids and / or different lines.

### Areas of Application:

Hose stations, conveyance of fluids, test stands, etc.

### Description:

The RFID antenna in a permanently installed coupling half (fixed half) unmistakably identifies the RFID transponder (see figure 1) placed in the other coupling half (free half) after completed coupling. When connected the transponder of the free half transmits all important information (including the transponder data memory) contactless to the fixed half. The coupling's location can be clearly identified by the RFID transponder coding. The control is enabled to automatically start subsequent process steps.

### Advantages of RFID Technology

**Safety:** by the active integration of the coupling side in the system control the flow is only released after a correct connection was verified.

**Documentation:** connection information, e.g. of hose stations, are available by real-time monitoring and can also be stored on the transponder.

**Service:** data on coupling frequency, connection time as well as on other services can be used.

## Принцип действия системы РЧИД / RFID principle



Bild / Figure 1

### Дополнительные системные возможности:

**Механическое кодирование:** позволяет выполнять соединение быстро и безошибочно.

#### Датчик сближения:

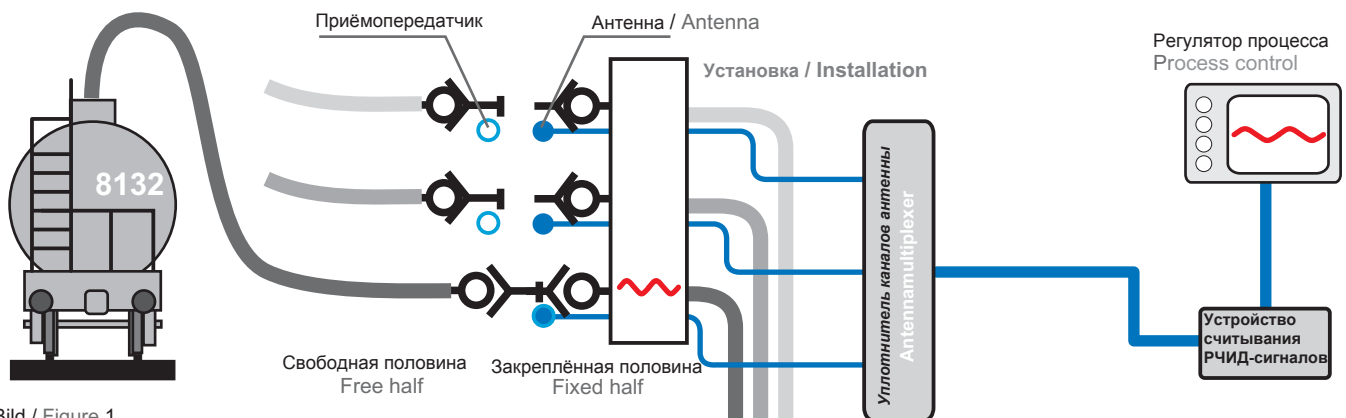
электронное подтверждение соединённого положения до открытия тока жидкости позволяет избежать ошибок при работе.

### Технические характеристики РЧИД-системы:

- Система РЧИД работает на частоте 13,56 МГц
- Пассивный РЧИД-передатчик, как правило, с пользовательской памятью
- Отвечает требованиям стандарта ISO 15689

### Additional System Options:

**Mechanical coding:** allows fast and unmistakable connection.

#### Proximity switch:

Electronic confirmation of the coupling condition prior to the release of the fluid prevents operating errors.

### Technical Data RFID:

- RFID system on basis 13.56 MHz
- Passive RFID transponder generally available with user memory
- Standard ISO 15689

**Схематическое изображение при большом номинальном диаметре БРС**  
Schematic view for large nominal bores

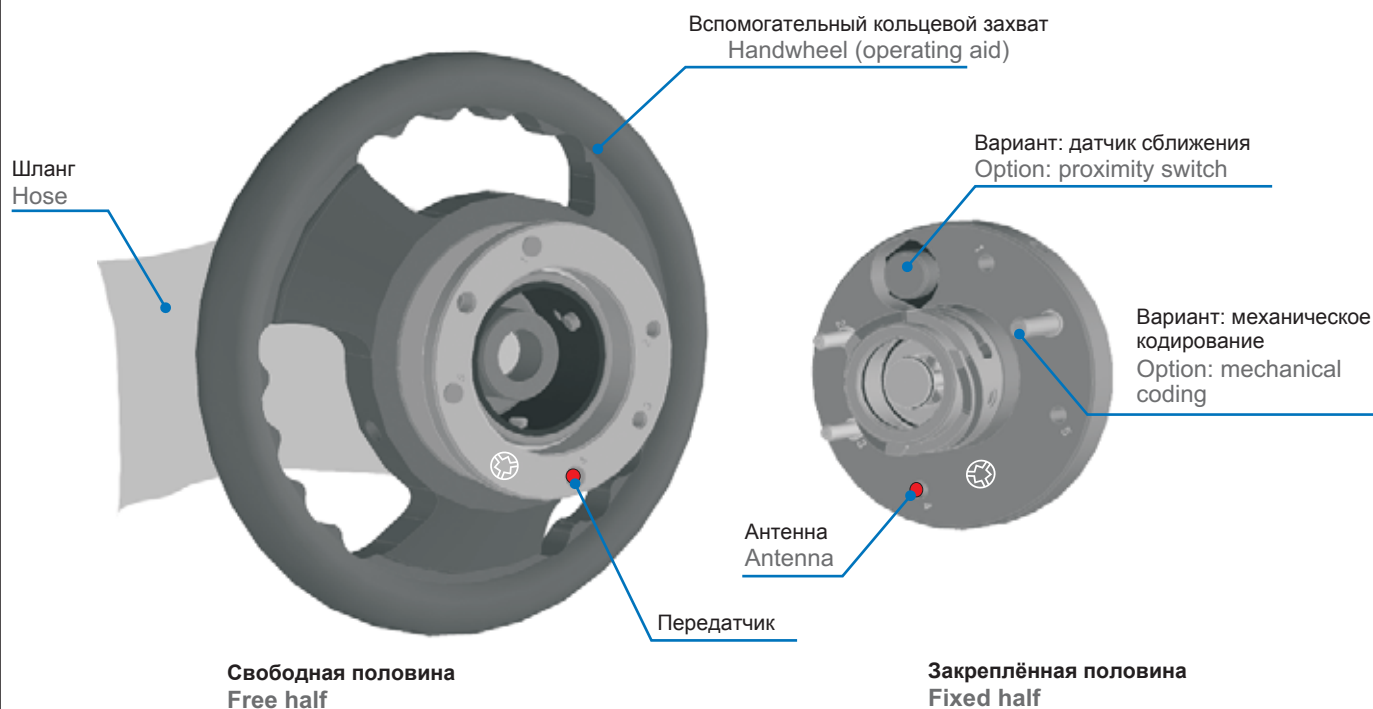

Пример применения: БРС низкого давления с полной защитой от утечек при разъединении, ном. диаметр 25 мм  
Application example: low-pressure clean-break coupling, nb 25 mm

**Схематическое изображение при малом номинальном диаметре БРС**  
Schematic view for small nominal bores

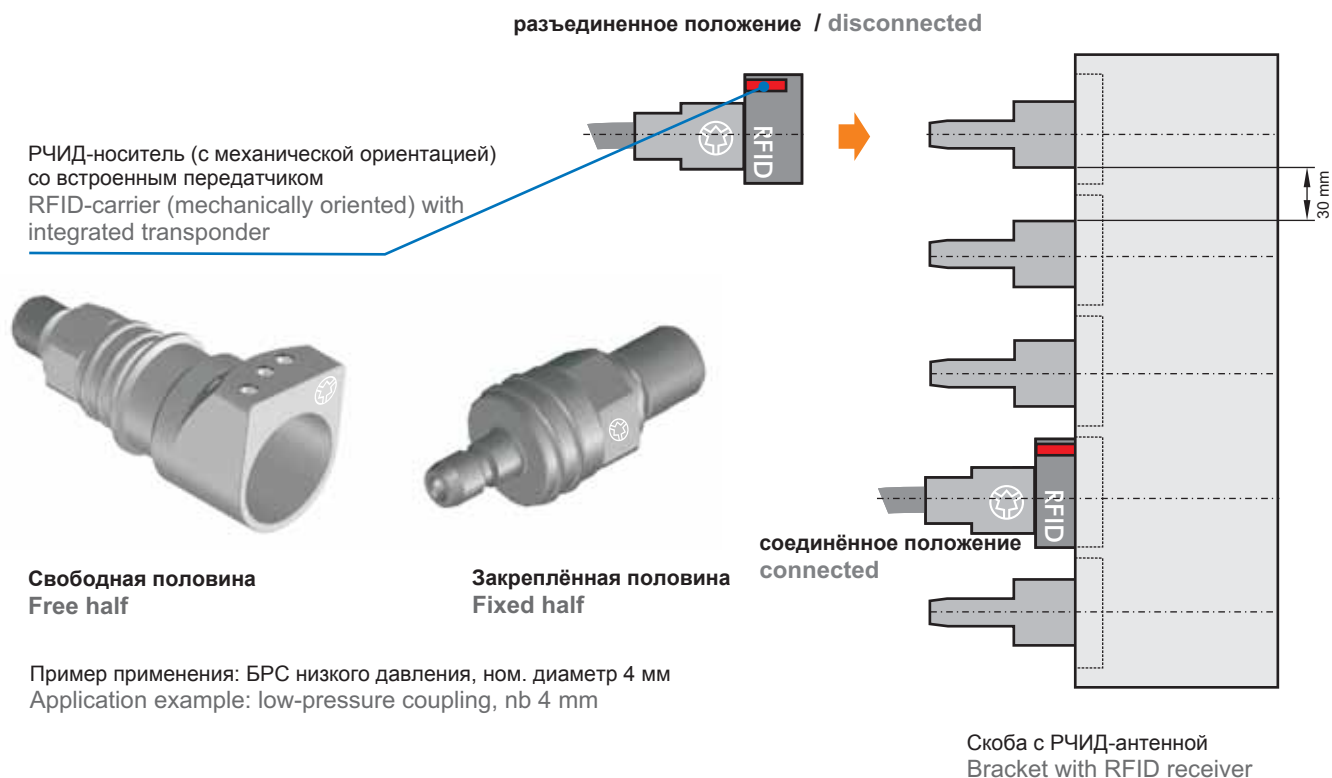

Пример применения: БРС низкого давления, ном. диаметр 4 мм  
Application example: low-pressure coupling, nb 4 mm

## Другие системы БРС с клапанами с применением сенсорной технологии More self-sealing coupling systems with sensor technology



Согласно техническим инструкциям по контролю качества воздуха  
Acc. to technical instructions on air quality control



Отвечает требованиям FDA  
FDA conformity



Доступны с сертификацией ATEX  
(взрывобезопасное исполнение)  
Available with an ATEX certification

Wka • 06/2012

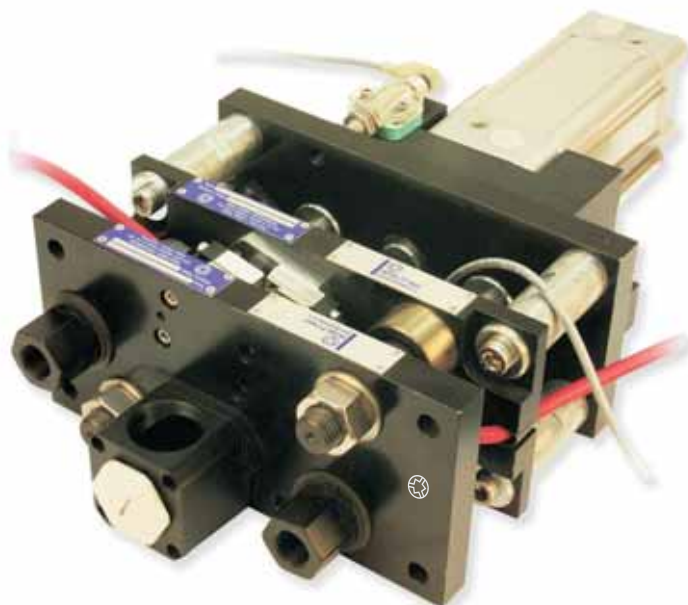

Мультисоединение с управлением датчиками  
Sensor controlled multi coupling

**WALTHER-PRÄZISION**  
Carl Kurt Walther GmbH & Co. KG

Официальный дистрибьютор  
ТОО «Компания Прогресс Казахстан»  
+7 705 384 18 77  
sales@progress-kazakhstan.kz  
www.progress-kazakhstan.kz  
www.walther.kz



Choose the Original  
Choose Success!

